

Hotmelt – Granulatnachfüllgerät für Vergußmaterialien auf Polyolefin-Basis



- Als Zubehör zur VGM 2800K
- Als Nachrüstsatz für bestehende Tankschmelzanlagen der Firma Nordson
- Auf Anfrage auch für andere Anlagenhersteller anpassbar
- Automatisches verbrauchsorientiertes Nachfüllen der Schmelzanlage

Vorteile:

- Kein ungewolltes Leerlaufen
 - Kein Überfüllen
 - Gleichbleibende, steuerbare Verweilzeit des Hotmelts
 - Verbesserung der Temperaturstabilität
 - Optimierte Nutzung der verfügbaren Schmelzleistung
 - Reduzierung der Gefahren, von Vergelen, Verblocken und Vercracken des Materials
-
- Steigerung der Prozesssicherheit

Möchten Sie mehr über die Maschine oder die Technologie wissen, so zögern Sie nicht uns anzusprechen. Wir beraten Sie gerne. Nutzen Sie unser Know-How und unsere langjährige Erfahrung bezüglich der Werkzeuge, Vergußmaterialien und der Verfahrenstechnik.



Barendorfer Bruch 30
58640 Iserlohn

Tel.: +49 2371 / 30033 - 52
Fax.: +49 2371 / 92065 - 80
E-Mail: info@tutes.de

Technische Daten GNF-6000-06L:

Förderleistung	Min. 6kg/h bei 90%
Förderleistung	Max. granulatabhängig
Motorspannung	12 VDC
Motorleistung	24 W
L	560 mm
B	300 mm
H	500 mm

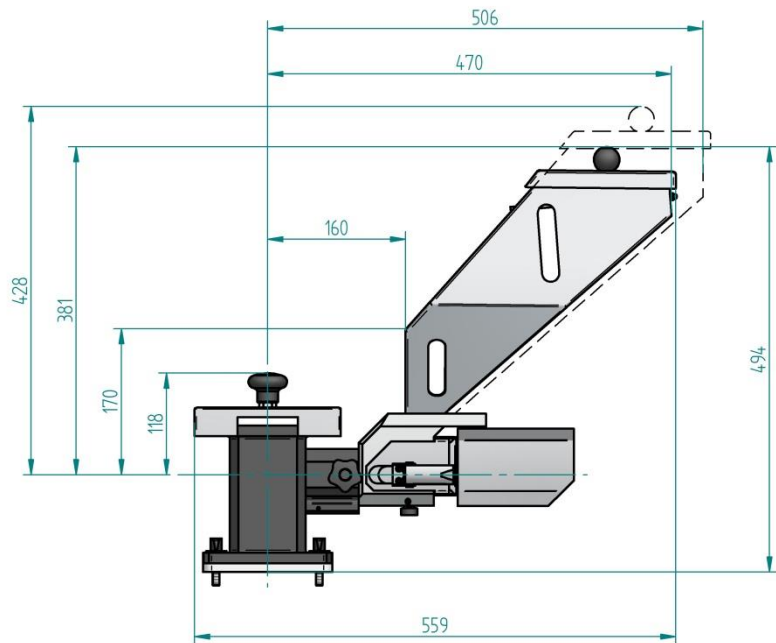

Auch erhältlich:

GNF-6000-03L mit 3 Liter
Vorratsbehälter

GNF-6000-10L mit 10 Liter
Vorratsbehälter

Auf Anfrage als
Sonderkonstruktion:

20L und 50L Vorratsbehälter

Notizen: